

S9031RT-HC/S9043RT-HC

PLATAFORMAS ELEVADORAS DE TIJERA DE ALTA CAPACIDAD PARA TERRENOS DESNIVELADOS



- Plataformas elevadoras de tijera de alta capacidad para terrenos desnivelados
- Comportamiento excelente en terrenos abruptos
- Diseño resistente
- Plataformas de extensión de potencia doble
- Ideal para aplicaciones de la construcción

www.snorkellifts.com

PLATAFORMAS ELEVADORAS DE TIJERA DE ALTA CAPACIDAD PARA TERRENOS DESNIVELADOS

S9031RT-HC/ S9043RT-HC

DIMENSIONES	S9031RT-HC*	S9043RT-HC*
Altura máx. de trabajo	11.4m	15.1m
Altura máx. de plataforma (A)	9.4m	13.1m
Dimensiones plataforma (recogida)	2.28m x 4.87m	
Dimensiones plataforma (cubiertas dobles extendidas)	2.28m x 8.23m	
Longitud extensión	1.37m	1.37m
Ancho total (B)	2.28m	2.28m
Longitud total (D)	4.87m	4.87m
Altura recogida (C)	2.77m	2.77m
Altura recogida (barandillas plegadas)	1.9m	1.9m
Altura libre al suelo	356mm	356mm

PRESTACIONES	S9031RT-HC*	S9043RT-HC*
Carga máx. admisible	1,814kg	1,587kg
Maniobrible hasta	9.4m	13.1m
Máx. velocidad de viento admisible	12.5m/s	12.5m/s
Velocidad máx. de desplazamiento (recogida)	6.7km/h	6.7km/h
Velocidad máx. de desplazamiento (elevada)	0.96km/h	0.96km/h
Tiempos de ascenso/descenso	30/20 seg	40/25 seg
Pendiente superable	50%	50%
Nivelación máx., eje longitudinal	6°	6°
Nivelación máx., eje transversal	12°	12°
Radio de giro interior	2.4m	2.4m
Radio de giro exterior	5.6m	5.6m
Ruedas	13x36 non marcantes rellenas	
Controles	Joystick proporcional	
Sistema de tracción	Tracción a las cuatro ruedas	

PROPULSION	S9031RT-HC*	S9043RT-HC*
Fuente de alimentación	Kubota diesel	

PESO	S9031RT-HC*	S9043RT-HC*
Peso	6,803kg	7,711kg

RADIO DE GIRO

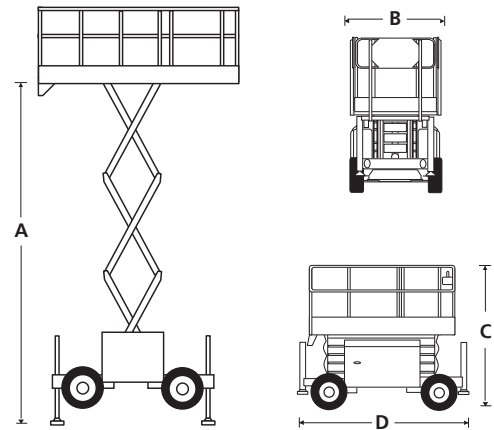
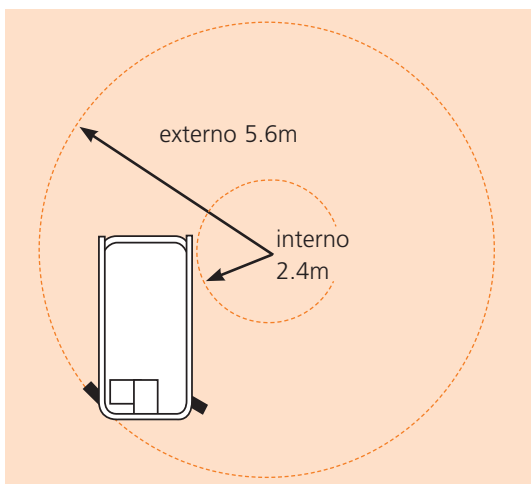

EQUIPAMIENTO ESTÁNDAR

- Potente tracción a las 4 ruedas
- 4 estabilizadores hidráulicos con nivelación automática
- Plataformas de extensión de potencia doble
- Controles proporcionales
- Neumáticos rellenos de espuma
- Línea eléctrica a la plataforma
- Alarma de movimiento
- Alarma de descenso
- Eje articulados
- Barandillas abatibles
- Eje articulado de bloqueo
- Válvula de descenso manual
- Luz ámbar intermitente (2)
- Punto para fijación de amarres doble
- Contador de horas e indicador de diagnósticos
- Garantía de 2 años para piezas y mano de obra, 5 años para los elementos estructurales
- Marcado CE

OPTIONS

- Pintura en colores especiales
- Almohadillas de nylon para los estabilizadores (4)
- Aceite hidráulico respetuoso con medio ambiente
- Paquete para clima frío
- Generador hidráulico 110V/240V
- Paquete de generador de 12kW
- Telemática Snorkel OnSite™

snorkel www.snorkellifts.com

Vigo Centre, Birtley Road,
Washington, Tyne & Wear,
NE38 9DA, U.K.

t: +44 (0) 845 1550 057

e: sales.emea@snorkellifts.com